

Aluminum Fence Gate

INSTALLATION INSTRUCTIONS

- English 1
- Español 11



Read all instructions prior to installing product.
Refer to manufacturers safety instructions when operating any tools.

To register your product, please visit: barretteoutdoorliving.com

⚠ WARNING:

- Improper installation of this product can result in personal injury. Always wear safety goggles when cutting, drilling and assembling the product.
- Incorrect installation may cause harm to the product or individual.

NOTICE:

- DO NOT attempt to assemble the kit if parts are missing or damaged.
- DO NOT return the product to the store. For assistance or replacement parts call: 1-800-336-2383.

BEFORE YOU BEGIN:

Check your local zoning laws.

- Local zoning laws and Home Owners Associations may regulate the location, style and height of your fence and gate or even require a permit signoff beforehand.
- Check local codes for frost line depth and regulations.
- Additional products and assembly may be required to meet wind code requirements. Notice of acceptance (NOA) can be found at www.miamidade.gov/building/pc-search_app.asp

Contact your local utilities companies.

- You must have the utility companies clearly mark your property for electrical, gas or water lines to avoid puncturing any unseen underground utilities.

TOOLS NEEDED:

	Boerboel® Hardware
	Safety Glasses
	Level
	Tape Measure
	Drill
	3/32" Drill Bit
	Pencil
	2" Spacer Blocks (2)

INSTALLATION TIPS:

- When installing gate hardware onto gate, it needs to be on level ground
- Review enclosed Boerboel® butterfly hinge instructions before installation
- For measuring, note that gates 6' or larger come with 2" U-frame construction

HOW TO MEASURE:

When measuring for your drive gate, make sure to leave enough space for all gate hardware, including hinges, gate latch and drop rod. When using Boerboel® hardware, leave 1" clearance for all hinges and 1" clearance for a drop rod. Refer to specific hardware instructions for space requirements.

Walk Gate

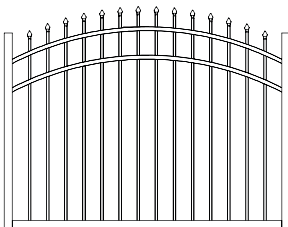

Drive Gate

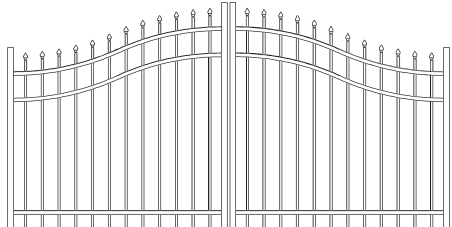

1.

Determine Gate Opening:

Refer back to "How to Measure"

Gate opening is determined by width of gate plus clearance for hinge, latch, and drop rod (latch and drop rod sold separately); refer to latch and drop rod installation instructions for specific space requirements (Fig. 1).

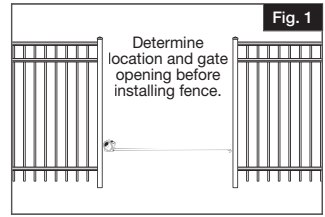

2.

Mount Hinges on Gates:

For best results, work on a clean, flat, stable surface when mounting hinges to gates.

- Place hinges at desired position on each gate. For equal spacing, we recommend the bottom hinge be placed 6" from the bottom gate upright, and the top hinge be placed 6" from the top upright. Tabs on hinges must rest firmly against gate upright or U-frame (Fig. 2)
- Mark pilot holes through screw holes on hinge then pre-drill using $\frac{3}{32}$ " bit (Fig. 3).
- Secure hinges to each gate with included 1" screws (Fig. 3).

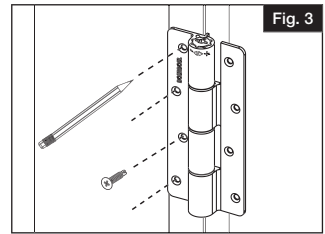
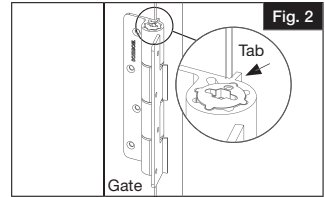

3.

Mount Gate to Post:

NOTE:

- Gate posts must be plumb prior to gate installation. Posts must also have set for at least 24 hours in concrete prior to any gate installation.
 - Cut two (2) 2" spacer blocks to help support each gate during installation.
- Set gate on spacer blocks and hold it up to the gate post. Tabs on hinges must rest firmly against gate post (Fig. 4)
 - Mark pilot holes on the post, through the screw holes in the hinges.
 - Remove gate and pre-drill $\frac{3}{32}$ " pilot holes.
 - Re-position gate on post and secure hinges with 1" included screws (Fig. 5).
 - Repeat for additional gate(s).

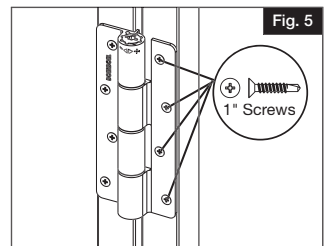
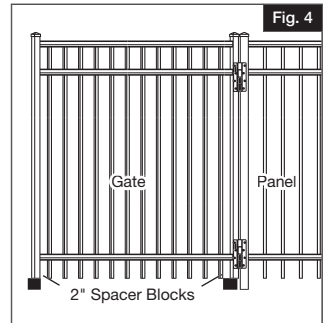

4.

Hinge Tension Adjustment

NOTE:

HINGE TENSION IS PRE-SET AT THE FACTORY AND USUALLY DOES NOT REQUIRE ADJUSTMENT.

If you wish to change tension setting/gate swing speed, or completely disable the self-closing feature, please see the following:

- a. Place included Allen wrench into head of tension adjustment pin in hinge. The head is at the end closest to the + or - symbol on the hinge barrel (Fig. 6).
- b. While holding the tension adjustment pin with Allen wrench, press the opposite end of the pin into the hinge barrel. This will cause the head of the tension adjustment pin to extend beyond the hinge barrel (Fig. 6).

NOTE:

DO NOT remove the Allen wrench or release the tension on the tension adjustment pin at any time during the adjustment.

- c. Following the indicators on the + or - symbol on the hinge barrel, turn the tension adjustment pin toward + to tighten, or toward - to loosen. DO NOT adjust by more than 1/4 turn, unless you want to disable the self-closing feature (Fig. 6).
- Self-closing feature can be disabled by loosening the tension adjustment pin one full turn.
- Do not over-tighten or over-loosen the tension adjustment pin, as this may damage the tension spring.
- d. When you have set the desired tension, press down on the head of the tension adjustment pin to lock it back into the hinge barrel. Tabs on pin head will fit into notches in hinge barrel when pin is in fully locked position (Fig. 7).

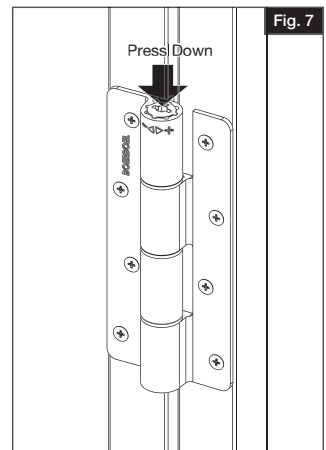
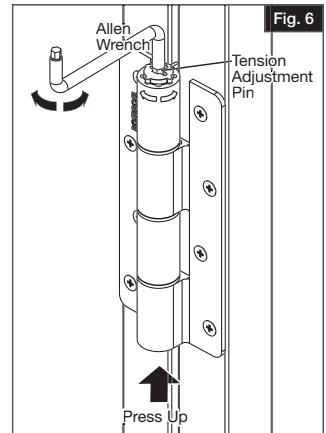

5.

Where applicable, install gate latch or drop rod according to instructions provided with those products.

Transferable Limited Lifetime Warranty

What is covered: Barrette Outdoor Living warrants vinyl and aluminum products to include; vinyl and aluminum fence, vinyl and aluminum railing and plastic lattice against defects or workmanship for as long as you own your home. Barrette Outdoor Living will at its option replace the product in question with new product of the same or equivalent value at no charge. Barrette Outdoor Living warrants these products against peeling, flaking, splintering, corrosion, rusting or abnormal discoloration under normal use. This warranty extends to the original purchaser or transferee as specified herein on the products noted above. Separate and distinct warranties for hardware and other products are not covered under this warranty.

What this warranty does not cover: This limited warranty does not cover damage resulting from accident, unreasonable use, neglect, alteration, improper service, improper installation, acts of God or any other causes not arising out of defects in materials or workmanship. Additionally, this warranty does not cover costs of installation, removal, reinstallation or surface mold and mildew created by excessive environmental conditions. Any service or repair provided outside the scope of this limited warranty shall be at Barrette Outdoor Living's rate and terms then in effect.

What do we do to correct the problems? Should your Barrette Outdoor Living product prove defective under warranty, reference the website or call the phone number listed below. Your problem will be assigned a tracking number and an authorized Barrette Outdoor Living representative will contact you to arrange a convenient time to schedule an onsite inspection, or request pictures, if need be. If after inspection product is deemed to be manufacturer defect we will make arrangements to rectify the issue. You must have proof of your purchase in order for the problem to be corrected.

Transferee Coverage: Warranty coverage will be extended to one transferee on the above listed products with the following limitations. Transferee must obtain an original or copy of the initial sales receipt (with proof of date) from the previous owner(s). Additionally, if fence is purchased from a builder or installer, documentation must be supplied that names the product installed on property and date of transfer.

Registration: To activate this warranty, the online registration card must be completed and returned to Barrette Outdoor Living within 30 days of installation.

Additionally, this Warranty does not cover damage associated with surface mold and mildew resulting from environmental conditions including air pollution, or any other causes not arising out of defects in materials or workmanship by Barrette Outdoor Living.

This Warranty does not cover costs of removal or disposal of product, or reinstallation of replacement product. Any service provided outside the scope of this limited Warranty shall be at Barrette Outdoor Living's standard rate and terms then in effect.

Barrette Outdoor Living reserves the right to discontinue or modify any of its products, including the color of its products, without notice to the homeowner/consumer, and Barrette Outdoor Living does not warrant that any replacement material will match or be identical to the original product as replacement products may vary in color or gloss in comparison to the original product as a result of normal weathering. If Barrette Outdoor Living replaces any material under this Warranty, it may substitute products designated by Barrette Outdoor Living to be of comparable quality or price range in the event the product initially installed has been discontinued or modified.

THIS WARRANTY IS IN LIEU OF ALL CONDITIONS OR WARRANTIES, EXPRESS OR IMPLIED, INCLUDING BUT NOT LIMITED TO ANY IMPLIED CONDITIONS OR WARRANTIES OR MERCHANTABILITY OR FITNESS FOR A PARTICULAR PURPOSE ON THE PART OF BARRETTE OR ITS LICENSORS, SOME STATES DO NOT ALLOW THE EXCLUSIONS OF IMPLIED WARRANTIES OR LIMITATIONS OF HOW LONG AN IMPLIED WARRANTY LASTS, SO THE ABOVE LIMITATIONS MAY NOT APPLY TO YOU. IF THE PRODUCT IS DEFECTIVE PER THE ABOVE COVERAGES, YOUR SOLE AND EXCLUSIVE REMEDY SHALL BE REPAIR OR REPLACEMENT AS PROVIDED ABOVE. BARRETTE AND ITS LICENSORS SHALL NOT BE LIABLE FOR ANY DAMAGES, LOSS OF USE, LOSS OF PROFITS OR INTERRUPTION OF BUSINESS WHETHER SUCH ALLEGED DAMAGES ARE BASED IN WARRANTY, TORT, CONTRACT, OR INDEMNITY. SOME STATES DO NOT ALLOW THE EXCLUSION OF LIMITATIONS OF INCIDENTAL OR CONSEQUENTIAL DAMAGES, SO THE ABOVE LIMITATIONS MAY NOT APPLY TO YOU. This warranty is valid only in the United States and Canada.

For any specific questions about the Barrette Outdoor Living Warranty please contact Barrette Outdoor Living by visiting our website www.barretteoutdoorliving.com, emailing or calling 1-800-336-2383.

To begin your warranty coverage and register your product visit: www.barretteoutdoorliving.com. Retain manual and your dated sales slip for future reference or warranty claims.

Puerta de valla de aluminio

INSTRUCCIONES DE INSTALACIÓN

• English	1
• Español	11



Lea todas las instrucciones antes de la instalación del producto.
Consulte las instrucciones de seguridad del fabricante al utilizar herramientas.

Para registrar su producto, visite: **barretteoutdoorliving.com**

⚠ ADVERTENCIA:

- La instalación incorrecta de este producto puede resultar en lesiones corporales. Utilice siempre gafas de seguridad al cortar, taladrar y ensamblar el producto.
- La instalación incorrecta puede causar daños al producto o a personas.

AVISO:

- NO intente ensamblar el kit si faltan piezas o las piezas están dañadas.
- NO devuelva el producto a la tienda. Para obtener ayuda o piezas de repuesto, llame al: 1-800-336-2383.

ANTES DE COMENZAR:

Revisar las leyes de zonificación locales

- Las leyes de zonificación locales y las asociaciones de propietarios de viviendas podrán regular la ubicación, el estilo y la altura de la puerta o incluso requieren la expedición previa de un permiso.
- Revise los códigos locales con respecto a los reglamentos y la profundidad de la línea de congelamiento.
- Puede ser necesario adquirir productos y realizar trabajos de ensamblado adicionales para cumplir con el código de vientos.

El aviso de aceptación (NOA) se puede encontrar en www.miamidade.gov/building/pc-search_app.asp

Contactar a las empresas de servicios públicos locales.

- Usted debe solicitar a las empresas de servicios públicos que marquen las líneas eléctricas, de gas o de agua en su propiedad para evitar perforar las líneas subterráneas que no están a la vista.

HERRAMIENTAS QUE SE REQUIEREN:

	Componentes Boerboel®
	Gafas de protección
	Nivel
	Cinta métrica
	Taladro
	Broca de 3/32"
	Lápiz
	Bloques espaciadores de 2" (2)

SUGERENCIAS PARA LA INSTALACIÓN:

- Al instalar componentes en la puerta, debe estar en piso plano
- Examine las instrucciones para la bisagra de mariposa Boerboel® antes de su instalación
- Para la medición, tenga en cuenta que las puertas de 1.83 m (6 pies) o más grandes vienen con una estructura en U de 5.08 cm (2")

CÓMO REALIZAR LA MEDICIÓN:

Cuando realice las mediciones para la puerta doble, asegúrese de dejar suficiente espacio para todos los componentes de la puerta, incluyendo las bisagras, el cerro de puerta y la varilla de gravedad. Cuando se utiliza componentes Boerboel®, deje un espacio de 2.54 cm (1") para todas las bisagras y un espacio de 2.54 cm (1") para la varilla de gravedad. Consulte las instrucciones específicas de los componentes en cuanto a las necesidades de espacio.

Puerta sencilla

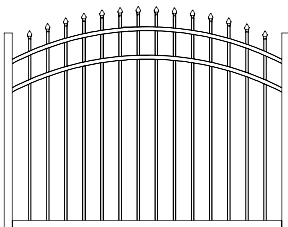

Puerta doble

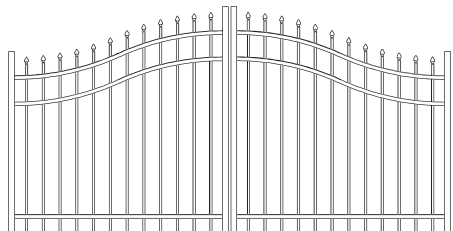

1.

Determinar la abertura de la puerta:

Consulte la sección "Cómo realizar la medición"

La abertura de la puerta se determina por el ancho de la puerta más el espacio para la bisagra, el cerrojo y la varilla de gravedad (se vende por separado); consulte las instrucciones de instalación del cerrojo y la varilla de gravedad en cuanto a los requisitos específicos de espacio (Fig. 1).

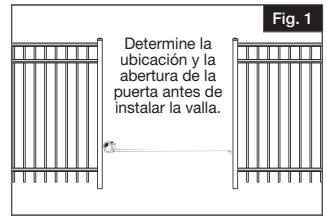

2.

Instalar las bisagras en las puertas:

Para obtener mejores resultados, trabaje sobre una superficie limpia, plana y estable durante la instalación de las bisagras en las puertas.

- Coloque las bisagras en la posición deseada en cada puerta. Para que la distancia sea la misma, recomendamos que coloque la bisagra inferior a 15.25 cm (6") de la parte inferior del soporte vertical de la puerta, y que coloque la bisagra superior a 15.25 cm (6") de la parte superior del soporte vertical de la puerta. Las lengüetas de las bisagras deben descansar firmemente en el soporte vertical o la estructura en U de la puerta (Fig. 2).
- Marque los agujeros guía a través de los agujeros para los tornillos en la bisagra y, a continuación, perforo utilizando una broca de $\frac{3}{32}$ " (Fig. 3).
- Fije las bisagras en cada puerta con los tornillos de 1" incluidos (Fig. 3).

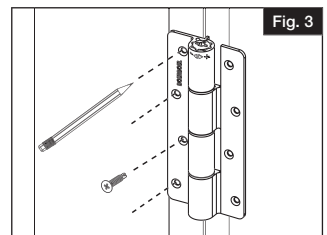
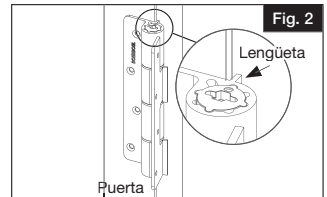

3.

Instalar la puerta en el poste:

NOTA:

- Los postes de la puerta se deben aplomar antes de instalar la puerta. Los postes también deben haberse instalado en concreto al menos 24 horas antes de la instalación de la puerta.
 - Corte dos (2) bloques espaciadores de 2" para ayudar a apoyar cada una de las puertas durante la instalación
- Coloque la puerta sobre los bloques espaciadores y sosténgala con respecto al poste de la puerta. Las lengüetas de las bisagras deben apoyarse firmemente contra el poste de la puerta (Fig. 4).
 - Marque los agujeros guía en el poste, a través de los orificios para tornillos en las bisagras.
 - Retire la puerta y perforo los agujeros guía de $\frac{3}{32}$ ".
 - Coloque de nuevo la puerta en el poste y fije las bisagras con los tornillos de 1" incluidos (Fig. 5).
 - Repita en las puertas adicionales.

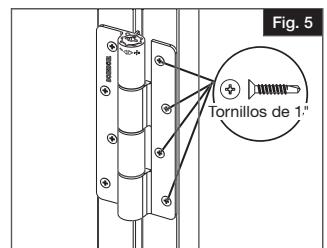
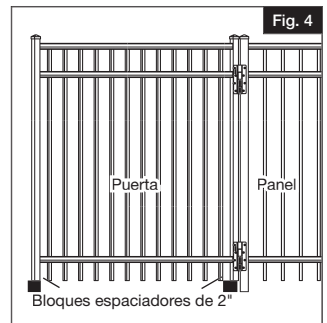

4.

Ajuste de tensión de la bisagra:

NOTA:

LA TENSIÓN DE LA BISAGRA SE AJUSTA EN LA FÁBRICA y POR LO GENERAL NO REQUIERE AJUSTE.

Si desea cambiar el ajuste de la tensión o la velocidad de oscilación de la puerta, o si desea desactivar por completo la función de cierre automático, por favor consulte a continuación:

- a. Coloque la llave Allen incluida en la cabeza del perno de ajuste de tensión en la bisagra. La cabeza está en el extremo más cercano al símbolo + o - en el barril de la bisagra (Fig. 6).
- b. Mientras sostiene el perno de ajuste de tensión con la llave Allen, presione el extremo opuesto del perno hacia el barril de la bisagra. Esto hará que la cabeza del perno de ajuste de tensión se extienda más allá del barril de la bisagra (Fig. 6).

NOTA:

NO retire la llave Allen ni suelte el perno de ajuste de tensión en ningún momento durante el procedimiento de ajuste.

- c. Siguiendo los indicadores en el símbolo de + o - en el barril de la bisagra, gire el perno de ajuste de tensión hacia el signo de + para apretar o hacia el signo de - para aflojar. NO ajuste más de 1/4 de vuelta, a menos que desee desactivar la función de cierre automático (Fig. 6).
- La función de cierre automático se puede desactivar aflojando el perno de ajuste de tensión una vuelta completa.
- No apriete o afloje el perno de ajuste de tensión en exceso, ya que esto podría dañar el resorte de tensión.
- d. Cuando se ha definido la tensión deseada, presione hacia abajo sobre la cabeza del perno de ajuste de la tensión para bloquearlo de vuelta en el barril de la bisagra. Las lengüetas en la cabeza del perno encajan en las muescas del barril de la bisagra cuando el perno está completamente bloqueado (Fig. 7).

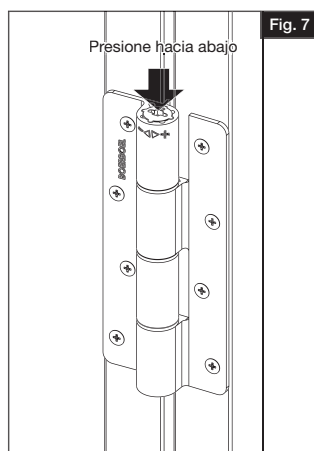
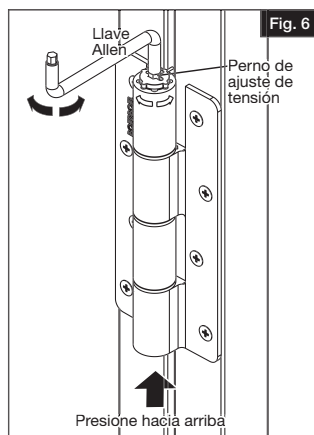

5.

En su caso, instale un cerrojo o varilla de gravedad siguiendo las instrucciones proporcionadas con dichos productos.

Garantía de por vida limitada y transferible

Cuál es su cobertura: Barrette Outdoor Living garantiza los productos de vinilo y aluminio, que incluyen vallas de vinilo y aluminio, travesaños de vinilo y aluminio, y celosías de plástico, contra defectos de materiales o mano de obra mientras sea propietario de su residencia. Barrette Outdoor Living, a su discreción, reemplazará el producto en cuestión con un producto nuevo del mismo valor o de valor equivalente sin costo alguno. Barrette Outdoor Living garantiza estos productos contra descarpelado, desconchado, astillado, oxidación, corrosión o decoloración anormal bajo uso normal. Esta garantía se extiende al comprador original o al cesionario como se especifica aquí sobre los productos mencionados anteriormente. Esta garantía no cubre otras garantías separadas y singulares para componentes y otros productos.

Lo que esta garantía no cubre: Esta garantía limitada no cubre daños que resulten de un accidente, uso indebido, negligencia, alteración, servicio inadecuado, instalación incorrecta, actos de Dios o cualquier otra causa que no derivada de defectos en materiales o mano de obra. Además, esta garantía no cubre costos de instalación, remoción, reinstalación ni emmohecimiento creado por condiciones ambientales excesivas. Para los servicios o reparaciones proporcionadas fuera del alcance de esta garantía limitada aplicarán las tarifas y términos vigentes de Barrette Outdoor Living.

¿Qué podemos hacer para corregir los problemas? En caso de que el producto de Barrette Outdoor Living salga defectuoso bajo la garantía, consulte el sitio web o llame al número de teléfono indicado abajo. El problema recibirá un número de seguimiento y un representante autorizado de Barrette Outdoor Living le contactará para programar una hora conveniente para una inspección en el lugar, o solicitar fotos, si se requiere. Si después de la inspección se considera que el producto tiene un defecto de fabricación, haremos los arreglos necesarios para rectificar el problema. Debe tener un comprobante de compra para que se corrija el problema.

Cobertura del cesionario: La cobertura de la garantía se extenderá a un cesionario para los productos indicados anteriormente, con las siguientes limitantes. El cesionario debe obtener una copia o el original del recibo inicial de venta (con comprobante de fecha) de los propietarios anteriores. Además, si compró la valla a una constructora o instalador, se debe proveer la documentación donde se indiquen los nombres del producto instalado en la propiedad y la fecha de transferencia.

Registro: Para activar esta garantía, debe llenar la tarjeta de registro en línea y enviarla a Barrette Outdoor Living dentro de los 30 días siguientes a la instalación.

Además, esta garantía no cubre los daños asociados con moho o emmohecimiento de la superficie que resulte de las condiciones ambientales, incluida la contaminación del aire, o cualquier otra causa no derivada de defectos en los materiales o mano de obra por parte de Barrette Outdoor Living.

Esta garantía no cubre los costos de remoción o eliminación del producto, o reinstalación del producto de sustitución. En los servicios proporcionadas fuera del alcance de esta garantía limitada aplicarán las tarifas y los términos vigentes de Barrette Outdoor Living.

Barrette Outdoor Living se reserva el derecho de suspender o modificar cualquiera de sus productos, incluido el color de sus productos, sin aviso previo a los propietarios o consumidores, y Barrette Outdoor Living no garantiza que el material de repuesto coincidirá o será idéntico al producto original, ya que los productos de reemplazo pueden variar en color o brillo en comparación con el producto original como resultado de la acción de los agentes climáticos. Si Barrette Outdoor Living sustituye un material bajo esta garantía, puede sustituir los productos designados por Barrette Outdoor Living que sean de calidad comparable o dentro del mismo rango de precios en el caso de que dicho producto instalado inicialmente ha sido suspendido o modificado.

ESTA GARANTÍA SUSTITUYE TODAS LAS CONDICIONES O GARANTÍAS, EXPRESAS O IMPLÍCITAS, INCLUSIVE, ENTRE OTRAS, CONDICIONES O GARANTÍAS IMPLÍCITAS O COMERCIABILIDAD O IDONEIDAD PARA UN FIN EN PARTICULAR POR PARTE DE Barrette O SUS CONCESIONARIOS. ALGUNOS ESTADOS NO PERMITEN LA EXCLUSIÓN DE GARANTÍAS IMPLÍCITAS NI LAS LIMITACIONES SOBRE EL TIEMPO QUE PUEDE DURAR UNA GARANTÍA IMPLÍCITA, DE MODO QUE ES POSIBLE QUE LAS LIMITACIONES NO APLIQUEN A USTED. SI EL PRODUCTO ESTÁ DEFECTUOSO SEGÚN LAS COBERTURAS ANTERIORES, SU ÚNICO Y EXCLUSIVO REMEDIO ES LA REPARACIÓN O EL REEMPLAZO COMO SE INDICA ANTERIORMENTE. BARRETTE Y SUS CONCESIONARIOS NO SON LEGALMENTE RESPONSABLES DE DAÑOS, PÉRDIDAS DE USO, PÉRDIDAS DE GANANCIAS O INTERRUPCIONES COMERCIALES, SIN IMPORTAR SI LOS SUPUESTOS DAÑOS SE BASAN EN UNA GARANTÍA, AGRAVIO, CONTRATO O INDEMNIZACIÓN. ALGUNOS ESTADOS NO PERMITEN LA EXCLUSIÓN O LIMITACIÓN DE DAÑOS INCIDENTALES O CONSECUENTES, DE MODO QUE ES POSIBLE QUE LAS LIMITACIONES NO APLIQUEN A USTED. Esta garantía solamente es válida en los Estados Unidos y Canadá.

Para preguntas específicas sobre la Garantía de Barrette Outdoor Living o para realizar una reclamación de garantía, contacte a Barrette Outdoor Living visitando nuestro sitio web www.barretteoutdoorliving.com, enviando un mensaje electrónico o llamando al 1-800-336-2383.

Comience la cobertura de la garantía y registre su producto de Barrette Outdoor Living en www.BarretteOutdoorLiving.com. Conserve le manuel et votre reçu de caisse daté pour de futures références ou de réclamações de garantie. Conserve el manual y sus ventas anticuadas se deslizan para las demandas futuras de la referencia o de la garantía.

BARRETTE OUTDOOR LIVING

7830 FREEWAY CIRCLE
MIDDLEBURG HEIGHTS, OHIO 44130

TEL: (800) 336-2383
WWW.BARRETTEOUTDOORLIVING.COM

