

# Vinyl Picket Gates

## INSTALLATION INSTRUCTIONS

- English ..... 1
- Español..... 17



Read all instructions prior to installing product.  
Refer to manufacturers safety instructions when operating any tools.

To register your product, please visit: [barretteoutdoorliving.com](http://barretteoutdoorliving.com)

### ⚠ WARNING:

- Improper installation of this product can result in personal injury. Always wear safety goggles when cutting, drilling and assembling the product.
- Incorrect installation may cause harm to the gate or individual.
- Not pool code approved.
- Do not allow children to play with the gate.

### NOTICE:

- DO NOT attempt to assemble the kit if parts are missing or damaged.
- DO NOT return the product to the store, for assistance or replacement parts call: 1-800-336-2383.

### BEFORE YOU BEGIN:

Vinyl gate posts require an internal support system for weight-bearing purposes therefore a post stiffener is required. Post stiffener needs to be purchased separately.

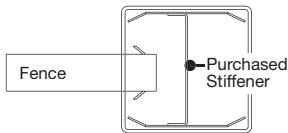

Top View of Routed Post

### TOOLS NEEDED:

Phillips Screwdriver
Safety Glasses
Line Level
Tape Measure
Drill
#2 Square Drive Bit
Gate Hardware (Hinges/Latch)

**NOTE:** Components shown are for visual reference only and may not depict the exact style of your product. Please see product label for correct number of pieces.

### Open Top 2-Rail Picket Gate Component list:

Description
Pickets
Top Rail
Bottom Rail
Gate Uprights
Upright Inserts
Upright Caps
Screws
Vinyl Cement
Hinges
#2 Square Extender Bit
Gusset Hardware Kit

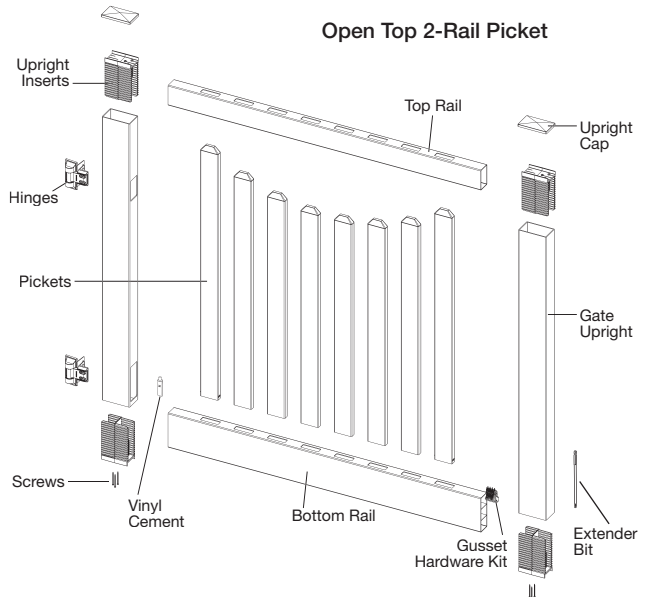

## Closed Top 2-Rail Picket Gate Component list:

Description
Pickets
Top Rail
Bottom Rail
Gate Uprights
Upright Inserts
Upright Caps
Screws
Vinyl Cement
Hinges
#2 Square Extender Bit
Gusset Hardware Kit

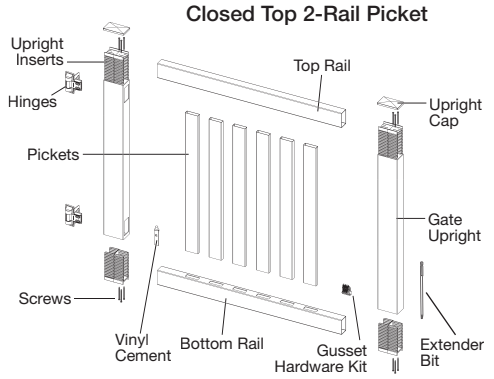

## Open Top 3-Rail Picket Gate Component list:

Description
Pickets
Top Rail
Middle Rail
Bottom Rail
Gate Uprights
Upright Inserts
Upright Caps
Screws
Vinyl Cement
Hinges
#2 Square Extender Bit
Gusset Hardware Kit

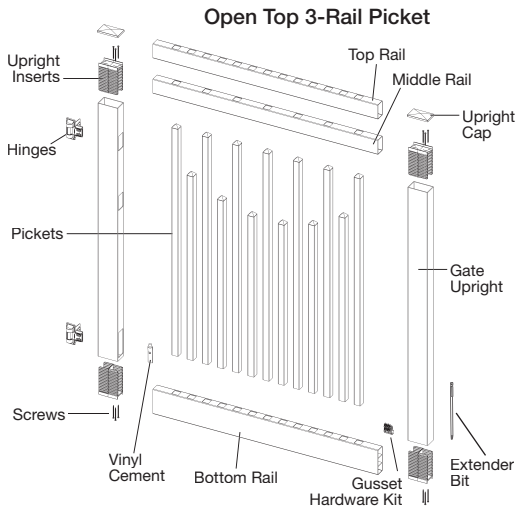

## Closed Top 3-Rail Picket Gate Component list:

Description
Pickets
Top Rail
Middle Rail
Bottom Rail
Gate Uprights
Upright Inserts
Upright Caps
Screws
Vinyl Cement
Hinges
#2 Square Extender Bit
Gusset Hardware Kit

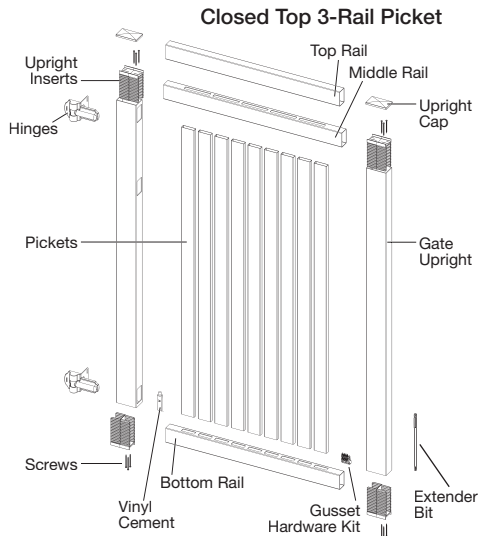

# 1.

**IMPORTANT:**

Upright insert is directional, make sure insert is oriented correctly for each rail size. When inserting rails, only slide rail halfway into gate upright to allow for insert spacing (Fig. 1).

**NOTE:** For 3-rail gates, top and bottom rail are same size, middle rail is longer.

Insert bottom rails into upright routes (Fig. 2).

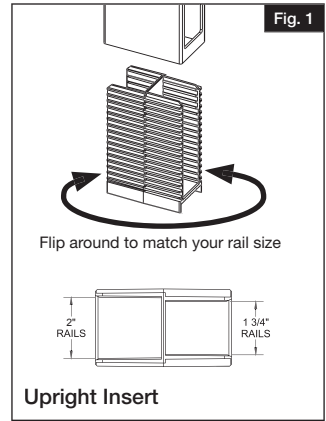

# 2.

Install upright insert into bottom of gate upright (Fig. 2). Make sure rail is flush to edge of upright insert.

For open top pickets/open top semi-privacy gates only, install top rail into both upright routes (Fig. 3).

**NOTE:**

Some semi-privacy gates will have a middle rail. Insert the middle rail into both upright routes at this time. Middle rail will install flush against the upright.

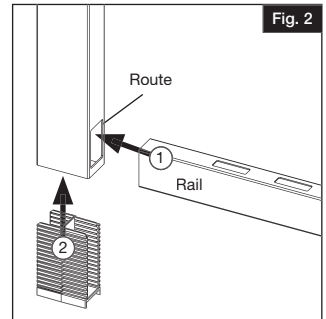

# 3.

For open top pickets/open top semi-privacy gates only, insert pickets/boards down through the top rail (Fig. 4).

**NOTE:**

Scalloped and arched gates have pickets/boards that are numbered. Start from the left side with #1 picket/board first. For open top pickets/open top semi-privacy gates skip to step 6.

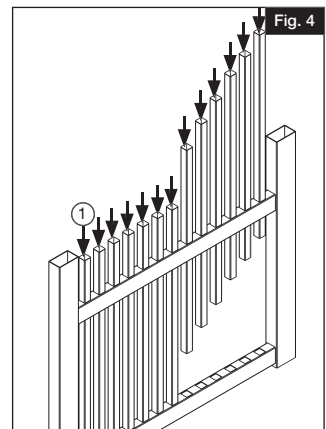
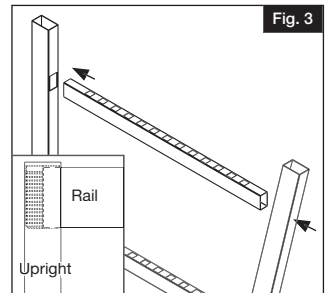

# 4.

For closed top/semi-privacy gates starting from the left side, insert pickets/boards down through the bottom rail. If the gate has a middle rail, insert pickets/boards down through the middle rail and into the bottom rail (Fig. 5).

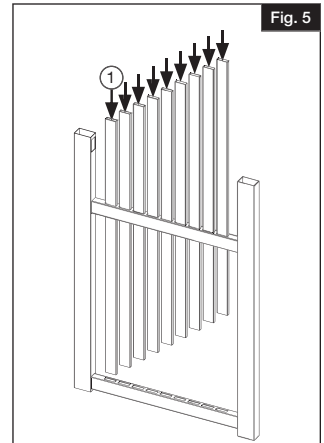

# 5.

For closed top/semi-privacy gates, add top rail to pickets/boards working from left to right. Once engaged, insert top rail into both uprights (Fig. 6).

**IMPORTANT:**

Only slide rail halfway into gate upright to allow for insert spacing.

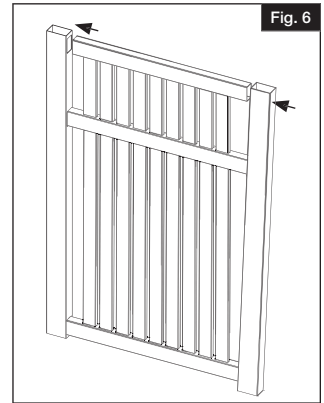

# 6.

Install upright insert into top of gate uprights. Make sure rail is flush to edge of upright insert (Fig. 7).

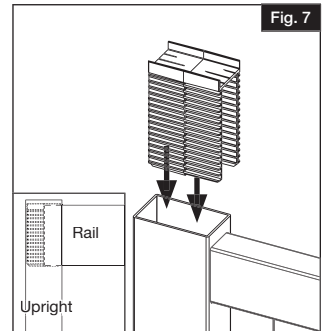

# 7.

Ensure gate is square. Measure from top left corner to bottom right corner and write down the measurement. Measure from the top right corner to bottom left corner and write down the measurement (Fig. 8). Make sure measurements are equal before installing screws into uprights.

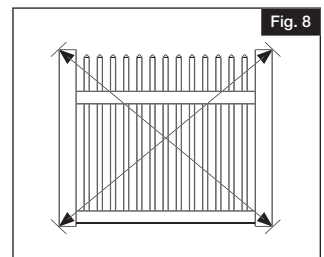

# 8.

Install three 3" screws through each upright insert and into the rail using the molded grooves on the insert as a guide (Fig. 8).

**NOTE:**

For some styles, the #2 square extender bit may be needed to reach the insert inside the upright.

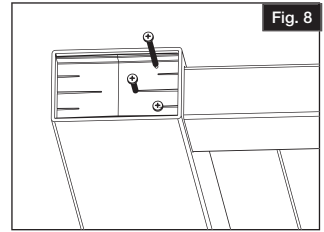

Fig. 8

# 9.

Install gate gussets in four corners of gate with 3/4" screws as shown (Fig. 9).

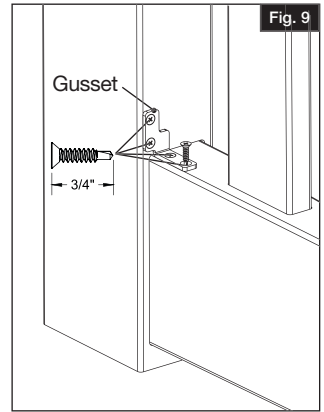

Fig. 9

# 10.

Install upright caps onto the top of each upright with provided vinyl cement (Fig. 10).

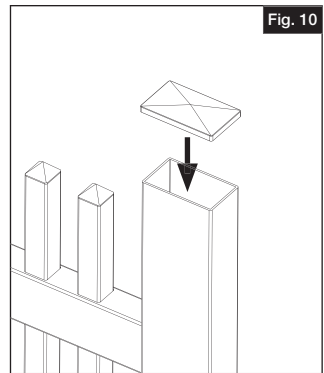

Fig. 10

# 11.

Install hinges according to hardware instructions.

## Transferable Limited Lifetime Warranty

What is covered: Barrette Outdoor Living warrants vinyl and aluminum products to include; vinyl and aluminum fence, vinyl and aluminum railing and plastic lattice against defects or workmanship for as long as you own your home. Barrette Outdoor Living will at its option replace the product in question with new product of the same or equivalent value at no charge. Barrette Outdoor Living warrants these products against peeling, flaking, splintering, corrosion, rusting or abnormal discoloration under normal use. This warranty extends to the original purchaser or transferee as specified herein on the products noted above. Separate and distinct warranties for hardware and other products are not covered under this warranty.

What this warranty does not cover: This limited warranty does not cover damage resulting from accident, unreasonable use, neglect, alteration, improper service, improper installation, acts of God or any other causes not arising out of defects in materials or workmanship. Additionally, this warranty does not cover costs of installation, removal, reinstallation or surface mold and mildew created by excessive environmental conditions. Any service or repair provided outside the scope of this limited warranty shall be at Barrette Outdoor Living's rate and terms then in effect.

What do we do to correct the problems? Should your Barrette Outdoor Living product prove defective under warranty, reference the website or call the phone number listed below. Your problem will be assigned a tracking number and an authorized Barrette Outdoor Living representative will contact you to arrange a convenient time to schedule an onsite inspection, or request pictures, if need be. If after inspection product is deemed to be manufacturer defect we will make arrangements to rectify the issue. You must have proof of your purchase in order for the problem to be corrected.

Transferee Coverage: Warranty coverage will be extended to one transferee on the above listed products with the following limitations. Transferee must obtain an original or copy of the initial sales receipt (with proof of date) from the previous owner(s). Additionally, if fence is purchased from a builder or installer, documentation must be supplied that names the product installed on property and date of transfer.

Registration: To activate this warranty, the online registration card must be completed and returned to Barrette Outdoor Living within 30 days of installation.

Additionally, this Warranty does not cover damage associated with surface mold and mildew resulting from environmental conditions including air pollution, or any other causes not arising out of defects in materials or workmanship by Barrette Outdoor Living.

This Warranty does not cover costs of removal or disposal of product, or reinstallation of replacement product. Any service provided outside the scope of this limited Warranty shall be at Barrette Outdoor Living's standard rate and terms then in effect.

Barrette Outdoor Living reserves the right to discontinue or modify any of its products, including the color of its products, without notice to the homeowner/consumer, and Barrette Outdoor Living does not warrant that any replacement material will match or be identical to the original product as replacement products may vary in color or gloss in comparison to the original product as a result of normal weathering. If Barrette Outdoor Living replaces any material under this Warranty, it may substitute products designated by Barrette Outdoor Living to be of comparable quality or price range in the event the product initially installed has been discontinued or modified.

THIS WARRANTY IS IN LIEU OF ALL CONDITIONS OR WARRANTIES, EXPRESS, OR IMPLIED INCLUDING BUT NOT LIMITED TO ANY IMPLIED CONDITIONS OR WARRANTIES OR MERCHANTABILITY OR FITNESS FOR A PARTICULAR PURPOSE ON THE PART OF Barrette OR ITS LICENSORS, SOME STATES DO NOT ALLOW THE EXCLUSIONS OF IMPLIED WARRANTIES OR LIMITATIONS OF HOW LONG AN IMPLIED WARRANTY LASTS, SO THE ABOVE LIMITATIONS MAY NOT APPLY TO YOU. IF THE PRODUCT IS DEFECTIVE PER THE ABOVE COVERAGES, YOUR SOLE AND EXCLUSIVE REMEDY SHALL BE REPAIR OR REPLACEMENT AS PROVIDED ABOVE. BARRETTE AND ITS LICENSORS SHALL NOT BE LIABLE FOR ANY DAMAGES, LOSS OF USE, LOSS OF PROFITS OR INTERRUPTION OF BUSINESS WHETHER SUCH ALLEGED DAMAGES ARE BASED IN WARRANTY, TORT, CONTRACT, OR INDEMNITY. SOME STATES DO NOT ALLOW THE EXCLUSION OF LIMITATIONS OF INCIDENTAL OR CONSEQUENTIAL DAMAGES, SO THE ABOVE LIMITATIONS MAY NOT APPLY TO YOU. This warranty is valid only in the United States and Canada.

For any specific questions about the Barrette Outdoor Living Warranty or to make a warranty claim please contact Barrette Outdoor Living by visiting our website [www.barretteoutdoorliving.com](http://www.barretteoutdoorliving.com), emailing or calling 1-800-336-2383.

To begin your warranty coverage and register your product visit: [www.barretteoutdoorliving.com](http://www.barretteoutdoorliving.com). Retain manual and your dated sales slip for future reference or warranty claims.

# Puertas de vinilo con estacas

## INSTRUCCIONES DE INSTALACIÓN

• English .....	1
• Français .....	9
• Español .....	17



Lea todas las instrucciones antes de la instalación del producto.  
Consulte las instrucciones de seguridad del fabricante al utilizar herramientas.

Para registrar su producto, visite: **[barretteoutdoorliving.com](http://barretteoutdoorliving.com)**



## ⚠ ADVERTENCIA:

- La instalación incorrecta de este producto puede resultar en lesiones corporales. Utilice siempre gafas de seguridad al cortar, taladrar y ensamblar el producto.
- La instalación incorrecta puede causar daños a la puerta o a personas.
- No aprobado por el código de piscinas
- No permita que los niños jueguen con la puerta.

## AVISO:

- NO intente ensamblar el kit si faltan piezas o las piezas están dañadas.
- NO devuelva el producto a la tienda; para solicitar ayuda o piezas de repuesto, llame al: 1-800-336-2383.

## ANTES DE COMENZAR:

Los postes de puerta de vinilo requieren un sistema de soporte interno para poder soportar el peso, por lo que se requiere un refuerzo para poste. El refuerzo de poste debe adquirirse por separado.

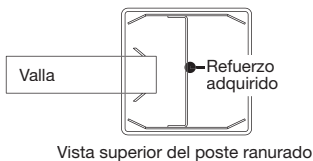

## HERRAMIENTAS QUE SE REQUIEREN:

Destornillador Phillips
Gafas de protección
Nivel de línea
Cinta métrica
Taladro
Punta de destornillador cuadrado #2
Componentes de puerta (bisagras y cerrojo)

**NOTA:** Los componentes mostrados son sólo para referencia visual y es posible que no describan el estilo exacto de su producto. Consulte la etiqueta del producto para obtener la cantidad correcta de piezas.

Puerta con estacas de dos travesaños y parte superior abierta  
Lista de componentes:

Description
Estacas
Travesaño superior
Travesaño inferior
Soportes verticales de puerta
Insertos de soporte vertical
Tapas de soporte vertical
Tornillos
Cemento para vinilo
Bisagras
Dado cuadrado #2 de extensión
Kit de componentes de escuadra

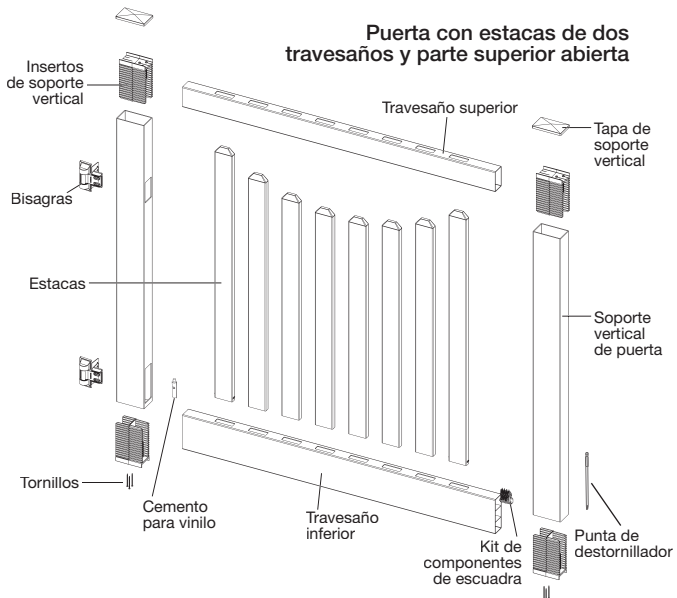

## Puerta con estacas de dos travesaños y parte superior cerrada

Lista de componentes:

Description
Estacas
Travesaño superior
Travesaño intermedio
Travesaño inferior
Soportes verticales de puerta
Insertos de soporte vertical
Tapas de soporte vertical
Tornillos
Cemento para vinilo
Bisagras
Dado cuadrado #2 de extensión
Kit de componentes de escuadra

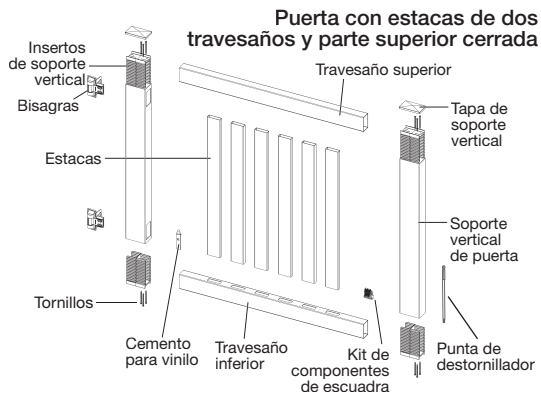

## Puerta con estacas de tres travesaños y parte superior abierta

Lista de componentes:

Description
Estacas
Travesaño superior
Travesaño intermedio
Travesaño inferior
Soportes verticales de puerta
Insertos de soporte vertical
Tapas de soporte vertical
Tornillos
Cemento para vinilo
Bisagras
Dado cuadrado #2 de extensión
Kit de componentes de escuadra

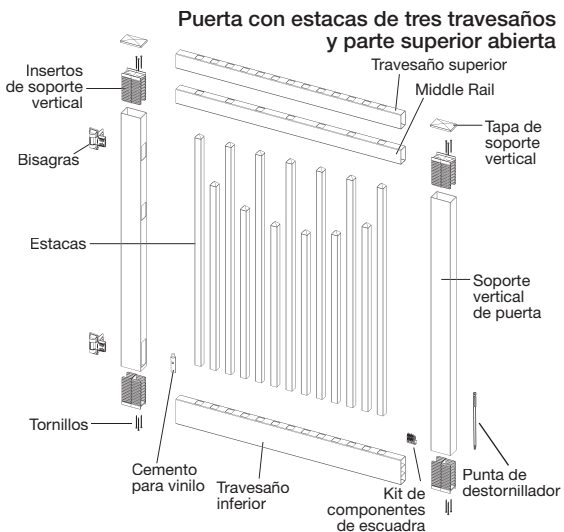

## Puerta con estacas de tres travesaños y parte superior cerrada

Lista de componentes:

Description
Estacas
Travesaño superior
Travesaño intermedio
Travesaño inferior
Soportes verticales de puerta
Insertos de soporte vertical
Tapas de soporte vertical
Tornillos
Cemento para vinilo
Bisagras
Dado cuadrado #2 de extensión
Kit de componentes de escuadra

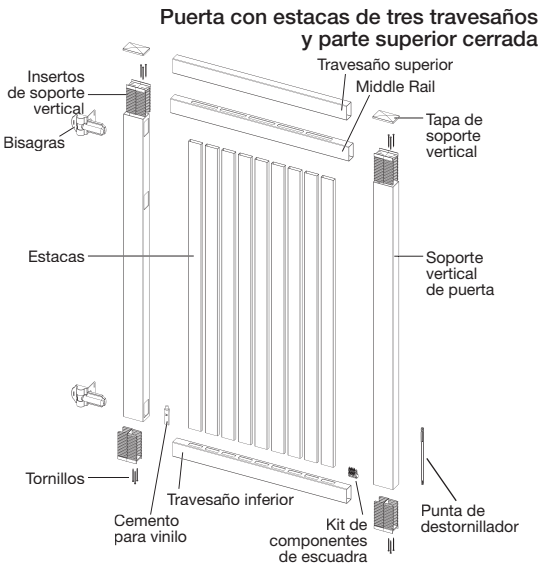

# 1.

## IMPORTANTE:

El Inserto de soporte vertical es direccional; asegúrese de que está correctamente orientado para cada tamaño de travesaño. Cuando inserte los travesaños, sólo deslice el travesaño hasta la mitad del soporte vertical para dejar espacio para el inserto (Fig. 1).

## NOTA:

En el caso de las puertas con 3 travesaños, los travesaños superior e inferior son del mismo tamaño, pero el travesaño intermedio es más largo.

Inserte los travesaños inferiores en las ranuras de los soportes verticales (Fig. 2).

# 2.

Instale el inserto de soporte vertical en la parte inferior del soporte vertical de la puerta (Fig. 2). Compruebe que el travesaño quede a ras con el borde del inserto de soporte vertical.

Únicamente en el caso de las puertas de estacas con parte superior abierta o semiprivadas con parte superior abierta, instale el travesaño superior en las dos ranuras del soporte vertical (Fig. 3).

## NOTA:

Algunas puertas semiprivadas tendrán un travesaño intermedio. Inserte el travesaño intermedio en las dos ranuras del soporte vertical en este momento. El travesaño intermedio se instala a ras en el soporte vertical.

# 3.

Únicamente en el caso de las puertas de estacas con parte superior abierta o semiprivadas con parte superior abierta, inserte las estacas o tabloncillos hacia abajo a través del travesaño superior (Fig. 4).

## NOTA:

Las puertas en arco y festoneadas tienen estacas o tabloncillos numerados. Comience por el lado izquierdo con la estaca o tabloncillo #1. En el caso de las puertas de estacas con parte superior abierta o semiprivadas con parte superior abierta, vaya al paso 6.

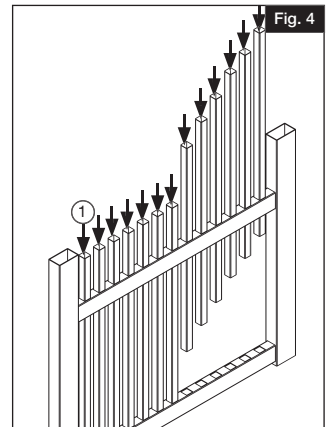
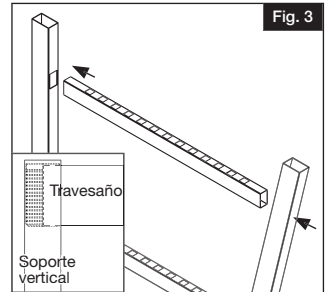
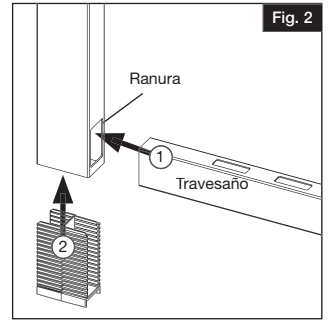
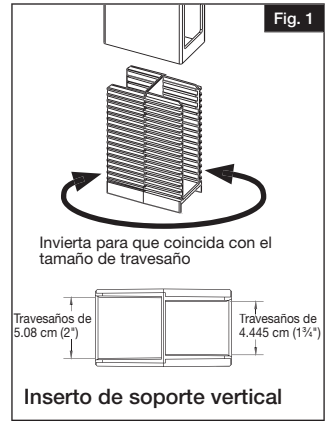

# 4.

En el caso de las puertas semiprivadas o de parte superior cerrada, comience por el lado izquierdo, inserte las estacas o tablonces hacia abajo a través del travesaño inferior. Si la puerta tiene un travesaño intermedio, inserte las estacas o tablonces hacia abajo a través del travesaño intermedio hasta el travesaño inferior (Fig. 5).

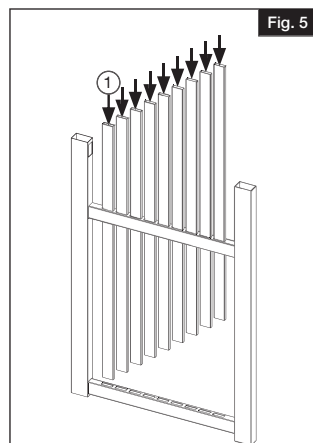

# 5.

En el caso de las puertas semiprivadas o de parte superior cerrada, agregue el travesaño superior a las estacas o tablonces trabajando de izquierda a derecha. Una vez encajado, inserte el travesaño superior en los dos soportes verticales (Fig. 6).

**IMPORTANTE:**

Sólo deslice el travesaño hasta la mitad del soporte vertical de puerta para dejar espacio para el inserto.

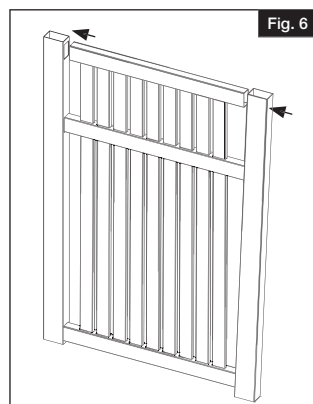

# 6.

Instale el inserto de soporte vertical en la parte superior de los soportes verticales de puerta. Compruebe que el travesaño quede a ras con el borde del inserto de soporte vertical (Fig. 7).

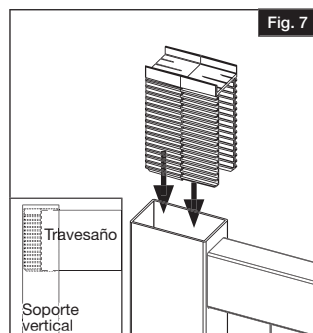

# 7.

Compruebe que la puerta esté cuadrada. Mida desde la esquina superior izquierda hasta la esquina inferior derecha y anote la medición. Mida desde la esquina superior derecha hasta la esquina inferior izquierda y anote la medición (Fig. 8). Compruebe que las mediciones sean iguales antes de instalar los tornillos en los soportes verticales.

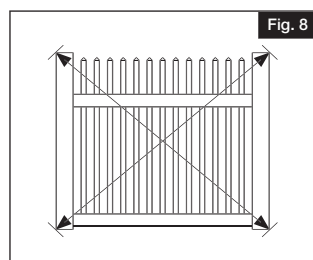

# 8.

Instale tres tornillos de 3" a través de cada inserción de soporte vertical hasta llegar al travesaño usando las ranuras moldeadas de la inserción a modo de guía (Fig. 8).

**NOTA:**

Para algunos estilos, es posible que necesite la punta de destornillador cuadrado #2 de extensión para llegar a la inserción dentro del soporte vertical.

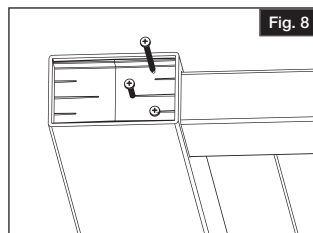

# 9.

Instale las escuadras en las cuatro esquinas de la puerta con tornillos de 3/4" como se muestra en la imagen (Fig. 9).

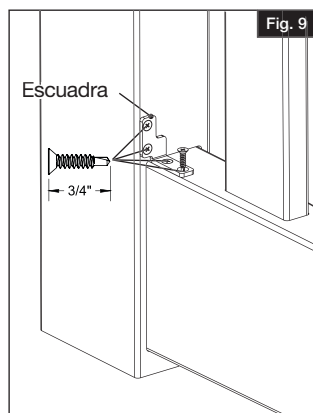

# 10.

Instale las tapas de soporte vertical en la parte superior de cada soporte vertical con el cemento pvc suministrado (Fig. 10).

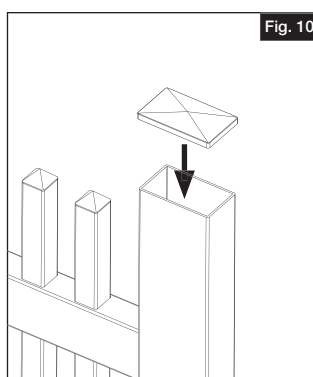

# 11.

Instale las bisagras según la instrucciones de los componentes.

## Garantía de por vida limitada y transferible

Cuál es su cobertura: Barrette Outdoor Living garantiza los productos de vinilo y aluminio, que incluyen vallas de vinilo y aluminio, travesaños de vinilo y aluminio, y celosías de plástico, contra defectos de materiales o mano de obra mientras sea propietario de su residencia. Barrette Outdoor Living, a su discreción, reemplazará el producto en cuestión con un producto nuevo del mismo valor o de valor equivalente sin costo alguno. Barrette Outdoor Living garantiza estos productos contra descascarado, desconchado, astillado, oxidación, corrosión o decoloración anormal bajo uso normal. Esta garantía se extiende al comprador original o al cesionario como se especifica aquí sobre los productos mencionados anteriormente. Esta garantía no cubre otras garantías separadas y singulares para componentes y otros productos.

Lo que esta garantía no cubre: Esta garantía limitada no cubre daños que resulten de un accidente, uso indebido, negligencia, alteración, servicio inadecuado, instalación incorrecta, actos de Dios o cualquier otra causa que no derivada de defectos en materiales o mano de obra. Además, esta garantía no cubre costos de instalación, remoción, reinstalación ni enmohecimiento creado por condiciones ambientales excesivas. Para los servicios o reparaciones proporcionadas fuera del alcance de esta garantía limitada aplicarán las tarifas y términos vigentes de Barrette Outdoor Living.

¿Qué podemos hacer para corregir los problemas? En caso de que el producto de Barrette Outdoor Living salga defectuoso bajo la garantía, consulte el sitio web o llame al número de teléfono indicado abajo. El problema recibirá un número de seguimiento y un representante autorizado de Barrette Outdoor Living le contactará para programar una hora conveniente para una inspección en el lugar, o solicitar fotos, si se requiere. Si después de la inspección se considera que el producto tiene un defecto de fabricación, haremos los arreglos necesarios para rectificar el problema. Debe tener un comprobante de compra para que se corrija el problema.

Cobertura del cesionario: La cobertura de la garantía se extenderá a un cesionario para los productos indicados anteriormente, con las siguientes limitantes. El cesionario debe obtener una copia o el original del recibo inicial de venta (con comprobante de fecha) de los propietarios anteriores. Además, si compró la valla a una constructora o instalador, se debe proveer la documentación donde se indiquen los nombres del producto instalado en la propiedad y la fecha de transferencia.

Registro: Para activar esta garantía, debe llenar la tarjeta de registro en línea y enviarla a Barrette Outdoor Living dentro de los 30 días siguientes a la instalación.

Además, esta garantía no cubre los daños asociados con moho o enmohecimiento de la superficie que resulte de las condiciones ambientales, incluida la contaminación del aire, o cualquier otra causa no derivada de defectos en los materiales o mano de obra por parte de Barrette Outdoor Living.

Esta garantía no cubre los costos de remoción o eliminación del producto, o reinstalación del producto de sustitución. En los servicios proporcionadas fuera del alcance de esta garantía limitada aplicarán las tarifas y los términos vigentes de Barrette Outdoor Living.

Barrette Outdoor Living se reserva el derecho de suspender o modificar cualquiera de sus productos, incluido el color de sus productos, sin aviso previo a los propietarios o consumidores, y Barrette Outdoor Living no garantiza que el material de repuesto coincidirá o será idéntico al producto original, ya que los productos de reemplazo pueden variar en color o brillo en comparación con el producto original como resultado de la acción de los agentes climáticos. Si Barrette Outdoor Living sustituye un material bajo esta garantía, puede sustituir los productos designados por Barrette Outdoor Living que sean de calidad comparable o dentro del mismo rango de precios en el caso de que dicho producto instalado inicialmente ha sido suspendido o modificado.

ESTA GARANTÍA SUSTITUYE TODAS LAS CONDICIONES O GARANTÍAS, EXPRESAS O IMPLÍCITAS, INCLUSIVE, ENTRE OTRAS, CONDICIONES O GARANTÍAS IMPLÍCITAS O COMERCIABILIDAD O IDONEIDAD PARA UN FIN EN PARTICULAR POR PARTE DE Barrette O SUS CONCESIONARIOS. ALGUNOS ESTADOS NO PERMITEN LA EXCLUSIÓN DE GARANTÍAS IMPLÍCITAS NI LAS LIMITACIONES SOBRE EL TIEMPO QUE PUEDE DURAR UNA GARANTÍA IMPLÍCITA, DE MODO QUE ES POSIBLE QUE LAS LIMITACIONES NO APLIQUEN A USTED. SI EL PRODUCTO ESTÁ DEFECTUOSO SEGUN LAS COBERTURAS ANTERIORES, SU ÚNICO Y EXCLUSIVO REMEDIO ES LA REPARACIÓN O EL REEMPLAZO COMO SE INDICA ANTERIORMENTE. BARRETTE Y SUS CONCESIONARIOS NO SON LEGALMENTE RESPONSABLES DE DAÑOS, PÉRDIDAS DE USO, PÉRDIDAS DE GANANCIAS O INTERRUPCIONES COMERCIALES, SIN IMPORTAR SI LOS SUPUESTOS DAÑOS SE BASAN EN UNA GARANTÍA, AGRAVIO, CONTRATO O INDEMNIZACIÓN. ALGUNOS ESTADOS NO PERMITEN LA EXCLUSIÓN O LIMITACIÓN DE DAÑOS INCIDENTALES O CONSECUENTES, DE MODO QUE ES POSIBLE QUE LAS LIMITACIONES NO APLIQUEN A USTED. Esta garantía solamente es válida en los Estados Unidos y Canadá.

Para preguntas específicas sobre la Garantía de Barrette Outdoor Living o para realizar una reclamación de garantía, contacte a Barrette Outdoor Living visitando nuestro sitio web [www.barretteoutdoorliving.com](http://www.barretteoutdoorliving.com), enviando un mensaje electrónico o llamando al 1-800-336-2383.

Comience la cobertura de la garantía y registre su producto de Barrette Outdoor Living en [www.BarretteOutdoorLiving.com](http://www.BarretteOutdoorLiving.com). Conserver le manuel et votre reçu de caisse daté pour de futures références ou de réclamations de garantie. Conserve el manual y sus ventas antiguas se deslizan para las demandas futuras de la referencia o de la garantía.

**BARRETTE OUTDOOR LIVING**

7830 FREEWAY CIRCLE  
MIDDLEBURG HEIGHTS, OHIO 44130

TEL: (800) 336-2383  
[WWW.BARRETTEOUTDOORLIVING.COM](http://WWW.BARRETTEOUTDOORLIVING.COM)

